

スポットライト (商品と一緒にご返却下さい)

スポットライトは主にステージの両サイド(斜め)から人物等に立体感を持たせる為の照明器具として使用されます。(シャープな円形はできません) ステージ全体を明るくする上部からの均等な照明「地明かり」やステージの前部からの均等な照明「前明かり」等でステージ上は明るくなりますが、それだけでは人物等が平面的になるからです。又、スポットライトにカラーフィルターを使用して朝日や夕日、火事(赤やオレンジのフィルター)や夜(青のフィルター)等の雰囲気演出します。

■仕様 スポットライト スタンド式 500W・1000W

- 電源: AC100V ● 重量: 500W約 10Kg/1000W 約 13Kg

■スポットライト使用のポイント

ステージ幅 7m~10m 迄(体育館クラス)の場合 1000W(スポットライト) がおすすめです。

ステージ幅 4m~5m(幼稚園クラス)の場合 500W が照射距離・照度の目安からおすすめです。詳細については機種ごとの照度表がございます。

スポットライト スタンド式 500W・1000W

- スポットライトの操作は簡単です。フォーカス調整引き棒を前後させ、照射面の大きさを調整します。その後シャッター(カメラの絞りのような物)の操作で明るさを調整します。
(暗くする: シャッターを絞る、明るくする: シャッターを開く)
- カラーフィルター(基本5色より選定: オレンジ・赤・緑・青・ピンク)を使用して情景が演出できます。カラーフィルターを装着した手動式のカラーホイールを回し、フィルターの色を選択します。テスト中も気分は夕方から夜へと・・・是非お試しください!
- 設置場所はステージの両サイド等(斜め)へ設置します。正面から照射すると照射される人はとてもマブしく目がくらみます。
- ランプ交換が必要な場合は必ず手袋を着用してください。使用時、使用直後ランプは高温になり危険です。又、ランプの温度が低い時でもランプのガラス面を素手で触ると手の油分等で著しくランプ寿命が短くなります。

又、本体(灯体)も使用時・使用直後は高温になります。ご注意ください。

■ スポットライト 500W

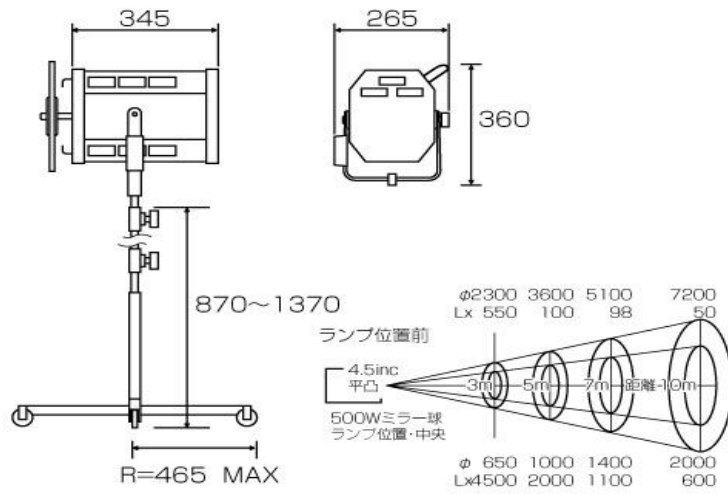

※上記照度表はシャープな円形はできません。

■ スポットライト 1000W

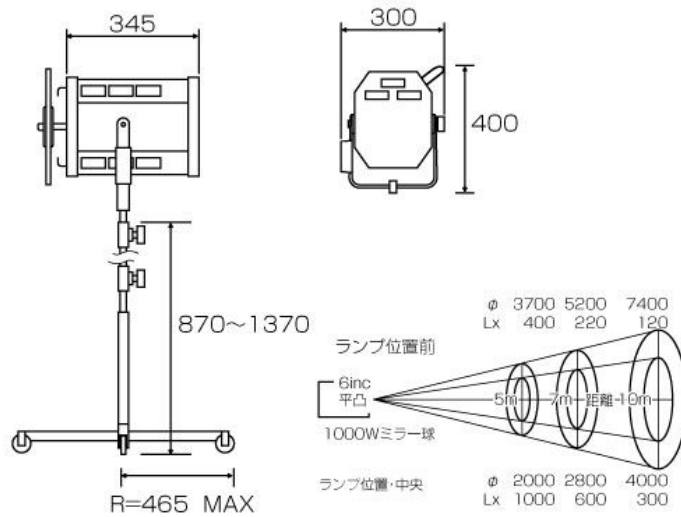

※上記照度表はシャープな円形はできません。